

Godet cribleur à grilles
Série M
Pour porteur de 13 à 30 t



Les godets cribleurs à grilles de la Série M de TRAMAC sont idéals pour les travaux spécifiques tels que le tri des matériaux de démolition en vue de leur recyclage (route, tranchées, etc), ainsi que pour le nettoyage des terrains rocailleux.

Godet cribleur à grilles - Série M

Voici les nombreux avantages:

- 3 grilles facilement interchangeables (50 x 200, 28 x 100, 50 x 50 mm)
- Structure robuste en Hardox 400 pour une résistance accrue
- Productivité élevée grâce au mouvement alternatif rapide des grilles
- Résistance accrue grâce à une valve de sécurité protégeant le circuit hydraulique du godet (pression et débit)
- Faible niveau de vibration transmis à la flèche du porteur

Pour dimensions et spécifications, voir verso de cette page.



Godet cribleur à grilles

Spécifications et Dimensions

MODÈLE		GSB-15	GSB-20
A	mm	1200	1500
B	mm	1290	1410
C	mm	1220	1430
D	mm	1000	1187
Débit hydraulique	l/min	130	130
Pression	bar	230	230
Contenance	l	750	1400
Poids	kg	1200	1650
Poids du porteur	t	13/20	20-30

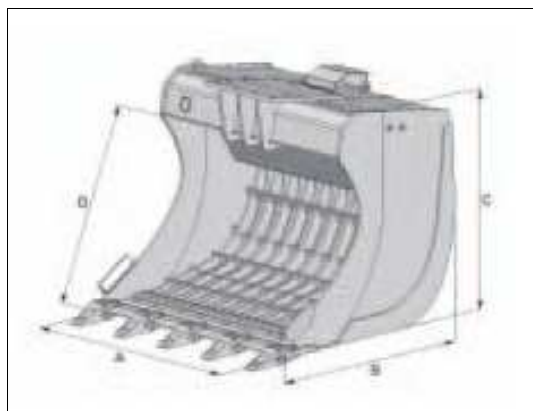

3 DIMENSIONS DE CRIBLE

- 50 x 200 mm
- 28 x 100 mm
- 50 x 50 mm

-Autre dimensions
sur demande



Qualité et fiabilité: deux constantes dans tous les produits TRAMAC.

Tous les produits TRAMAC sont conçus pour offrir un rendement supérieur, selon les spécifications les plus minutieuses et, conformément aux principes du programme de contrôle de la qualité le plus strict de l'industrie, font l'objet d'une inspection poussée à chaque étape de la production. Toutes les pièces sont usinées avec précision dans le respect des écarts admissibles. Tous les matériaux sont conformes aux normes les plus élevées de l'industrie ou les dépassent. Voici quelques unes des nombreuses raisons essentielles pour lesquelles les entrepreneurs du monde entier choisissent nos produits.

Ils savent que, chez TRAMAC, la fiabilité est un critère essentiel, une composante de base que nous intégrons dans chacun des outils qui porte notre nom.

